

IF-92



300323

DEUTSCH

Inhaltsverzeichnis

- 1. Sicherheit..... 2**
 - 1.1 Sicherheitshinweise..... 2
 - 1.2 Symbolerklärung 5
 - 1.3 Bestimmungsgemäße Verwendung..... 6
- 2. Allgemeines 7**
 - 2.1 Haftung und Gewährleistung 7
 - 2.2 Urheberschutz 7
 - 2.3 Konformitätserklärung 7
- 3. Transport, Verpackung und Lagerung 8**
 - 3.1 Transportinspektion 8
 - 3.2 Verpackung 8
 - 3.3 Lagerung 8
- 4. Technische Daten..... 9**
 - 4.1 Technische Angaben..... 9
 - 4.2 Baugruppenübersicht 10
- 5. Installation und Bedienung 10**
 - 5.1 Installation 10
 - 5.2 Bedienung 12
- 6. Reinigung..... 13**
- 7. Entsorgung 14**

Bartscher GmbH
Franz-Kleine-Str. 28
D-33154 Salzkotten
Germany

Tel.: +49 (0) 5258 971-0 **Service-Hotline: 0180 5 971 197**
Fax: +49 (0) 5258 971-120 (14ct/Min. aus dem deutschen Festnetz)



Die Gebrauchsanleitung vor Inbetriebnahme lesen und griffbereit am Gerät aufbewahren!

Diese Gebrauchsanleitung beschreibt die Installation, Bedienung und Wartung des Gerätes und dient als wichtige Informationsquelle und Nachschlagewerk.

Die Kenntnis aller in ihr enthaltenen Sicherheitshinweise und Handlungsanweisungen schafft die Voraussetzung für das sichere und sachgerechte Arbeiten mit dem Gerät.

Darüber hinaus sind die für den Einsatzbereich des Gerätes geltenden örtlichen Unfallverhütungsvorschriften und allgemeinen Sicherheitsbestimmungen einzuhalten.

Die Gebrauchsanleitung ist Produktbestandteil und in unmittelbarer Nähe des Gerätes für das Installations-, Bedienungs-, Wartungs- und Reinigungspersonal jederzeit zugänglich aufzubewahren.

Wenn das Gerät an eine dritte Person weitergegeben wird, muss die Gebrauchsanleitung mit ausgehändigt werden.

1. Sicherheit

Das Gerät ist nach den derzeit gültigen Regeln der Technik gebaut. Es können jedoch von diesem Gerät Gefahren ausgehen, wenn es unsachgemäß oder nicht bestimmungsgemäß verwendet wird.

Alle Personen, die das Gerät benutzen, müssen sich an die Angaben in der Gebrauchsanleitung halten und die Sicherheitshinweise beachten.

1.1 Sicherheitshinweise

- Dieses Gerät kann von **Kindern ab 8 Jahren** sowie von Personen mit reduzierten physischen, sensorischen oder geistigen Fähigkeiten oder Mangel an Erfahrung und/ oder Wissen nur dann benutzt werden, wenn sie beaufsichtigt oder bezüglich des sicheren Gebrauchs des Gerätes unterwiesen wurden und die daraus resultierenden Gefahren verstanden haben. **Kinder** dürfen nicht mit dem Gerät spielen. Reinigung und **Benutzerwartung** dürfen **nicht durch Kinder** durchgeführt werden, es sei denn, sie sind älter als 8 Jahre und werden beaufsichtigt. **Kinder jünger als 8 Jahre** sind vom Gerät und der Anschlussleitung fernzuhalten.
- Lassen Sie das Gerät während des Betriebes **niemals** unbeaufsichtigt.
- Das Gerät nur in geschlossenen Räumen betreiben.
- Das Gerät ist nicht für den Betrieb mit einer externen Zeitschaltuhr oder Fernbedienung vorgesehen.

- Das Gerät darf nur in technisch einwandfreiem und betriebssicherem Zustand betrieben werden.
- Halten Sie Verpackungsmaterialien wie Plastikbeutel und Styroporteile außerhalb der Reichweite von Kindern. **Erstickungsgefahr!**
- Wartungs- und Reparaturarbeiten dürfen nur von qualifizierten Fachleuten unter Verwendung von Original-Ersatz- und Zubehörteilen ausgeführt werden. **Versuchen Sie niemals, selber an dem Gerät Reparaturen durchzuführen!**
- Keine Zubehör- und Ersatzteile verwenden, die nicht vom Hersteller empfohlen wurden. Diese könnten eine Gefahr für den Benutzer darstellen oder Schäden am Gerät verursachen und zu Personenschäden führen, zudem erlischt die Gewährleistung.
- Zur Vermeidung von Gefährdungen und zur Sicherung der optimalen Leistung dürfen am Gerät weder Veränderungen noch Umbauten vorgenommen werden, die durch den Hersteller nicht ausdrücklich genehmigt worden sind.



GEFAHR durch elektrischen Strom!

Zur Vermeidung der Gefahr die aufgeführten Sicherheitshinweise befolgen:

- Achten Sie darauf, dass das Netzkabel nicht mit Wärmequellen bzw. scharfen Kanten in Berührung kommt. Netzkabel nicht vom Tisch oder von der Theke herunter hängen lassen. Netzkabel so verlegen, dass niemand auf das Netzkabel treten oder darüber stolpern kann.
- Das Netzkabel nicht knicken, quetschen, verknoten, immer vollständig abwickeln. Stellen Sie niemals das Gerät oder andere Gegenstände auf das Netzkabel.
- Das Netzkabel nicht auf Teppichboden oder andere brennbare Stoffe verlegen. Netzkabel nicht abdecken, von Arbeitsbereichen fernhalten und nicht in Wasser oder andere Flüssigkeiten eintauchen.
- Überprüfen Sie das Netzkabel regelmäßig auf Beschädigungen. Benutzen Sie das Gerät nicht, wenn das Netzkabel beschädigt ist. Wenn dieses Schäden aufweist, muss es durch den Kundendienst oder einen qualifizierten Elektriker ausgetauscht werden, um Gefährdungen zu vermeiden.

- Ziehen Sie die Anschlussleitung immer am Netzstecker aus der Steckdose, nicht am Netzkabel selbst.
- Tragen, heben oder bewegen Sie das Gerät niemals am Netzkabel.
- Öffnen Sie auf keinen Fall das Gehäuse des Gerätes. Werden Spannung führende Anschlüsse berührt und der elektrische und mechanische Aufbau verändert, besteht Stromschlaggefahr.
- Tauchen Sie das Gerät, das Netzkabel und den Netzstecker niemals in Wasser oder andere Flüssigkeiten; halten Sie es nicht unter fließendes Wasser und reinigen Sie keine Teile des Gerätes in der Geschirrspülmaschine.
- Keine ätzenden Reinigungsmittel verwenden und darauf achten, dass kein Wasser in das Gerät eindringt.
- Nehmen Sie das Gerät **nicht** mit feuchten Händen oder auf nassem Boden stehend in Betrieb.
- Ziehen Sie den Netzstecker aus der Steckdose,
 - wenn Sie das Gerät nicht benutzen,
 - wenn während des Betriebes eine Störung auftritt,
 - bevor Sie das Gerät reinigen.



WARNUNG! Brand- oder Explosionsgefahr!

Zur Vermeidung der Gefahr die aufgeführten Sicherheitshinweise befolgen:

- Lagern oder verwenden Sie kein Benzin oder andere feuergefährliche Gase und Flüssigkeiten in der Nähe von diesem oder anderen Geräten. Die Gase können eine Brandgefahr darstellen oder explodieren.
- Reinigen Sie Gerät und Geräteteile niemals mit leicht entzündbaren Flüssigkeiten. Die daraus entstehenden Gase können eine Brandgefahr darstellen oder explodieren.
- Sollte ein Brand entstehen, ziehen Sie den Netzstecker aus der Steckdose, bevor Sie geeignete Maßnahmen zur Brandbekämpfung einleiten. Sorgen Sie für ausreichend Frischluftzufuhr.

Achtung: Das Feuer niemals mit Wasser löschen, wenn der Netzstecker an die Steckdose angeschlossen ist. **Stromschlaggefahr!**

1.2 Symbolerklärung

Wichtige sicherheits- und gerätetechnische Hinweise sind in dieser Gebrauchsanleitung durch Symbole gekennzeichnet. Die Hinweise sind unbedingt zu befolgen, um Unfälle, Personen- und Sachschäden zu vermeiden.



GEFAHR!

Dieses Symbol macht auf unmittelbar drohende Gefahr aufmerksam, die zu schweren Körperverletzungen oder zum Tod führt.



WARNUNG!

Dieses Symbol kennzeichnet gefährliche Situationen, die zu schweren Körperverletzungen oder zum Tod führen können.



VORSICHT!

Dieses Symbol kennzeichnet möglicherweise gefährliche Situationen, die zu leichten Verletzungen führen oder Beschädigung, Fehlfunktionen und/oder Ausfall des Gerätes zur Folge haben können.



HINWEIS!

Dieses Symbol hebt Tipps und Informationen hervor, die für eine effiziente und störungsfreie Bedienung des Gerätes zu beachten sind.

1.3 Bestimmungsgemäße Verwendung

Die Betriebssicherheit des Gerätes ist nur bei bestimmungsgemäßer Verwendung entsprechend der Angaben in der Gebrauchsanleitung gewährleistet.

Alle technischen Eingriffe, auch die Montage und die Instandhaltung sind ausschließlich von qualifiziertem Kundendienst vorzunehmen.

Die **Insektenfalle** ist nur zur Verwendung in Schlafräumen, Wohnräumen, Restaurants, Hotels und Büros bestimmt.

Die **Insektenfalle** ist für die Nutzung im Freien, in Scheunen, Ställen und ähnlichen Gebäuden **nicht geeignet**.



VORSICHT!

Jede über die bestimmungsgemäße Verwendung hinausgehende und/oder andersartige Verwendung des Gerätes ist untersagt und gilt als nicht bestimmungsgemäß.

Ansprüche jeglicher Art gegen den Hersteller und/oder seine Bevollmächtigten wegen Schäden aus nicht bestimmungsgemäßer Verwendung des Gerätes sind ausgeschlossen.

Für alle Schäden bei nicht bestimmungsgemäßer Verwendung haftet allein der Betreiber.

2. Allgemeines

2.1 Haftung und Gewährleistung

Alle Angaben und Hinweise in dieser Gebrauchsanleitung wurden unter Berücksichtigung der geltenden Vorschriften, des aktuellen ingenieurtechnischen Entwicklungsstandes sowie unserer langjährigen Erkenntnisse und Erfahrungen zusammengestellt.

Die Übersetzungen der Gebrauchsanleitung wurden ebenfalls nach bestem Wissen erstellt. Eine Haftung für Übersetzungsfehler können wir jedoch nicht übernehmen. Maßgebend ist die beiliegende deutsche Version dieser Gebrauchsanleitung.

Der tatsächliche Lieferumfang kann bei Sonderausführungen, der Inanspruchnahme zusätzlicher Bestelloptionen oder auf Grund neuester technischer Änderungen u. U. von den hier beschriebenen Erläuterungen und zeichnerischen Darstellungen abweichen.



VORSICHT!

Diese Gebrauchsanleitung ist vor Beginn aller Arbeiten am und mit dem Gerät, insbesondere vor der Inbetriebnahme, sorgfältig durchzulesen!

Der Hersteller übernimmt **keine Haftung** für Schäden und Störungen bei:

- Nichtbeachtung der Anweisungen zur Bedienung und Reinigung;
- nicht bestimmungsgemäßer Verwendung;
- technischen Änderungen durch den Benutzer;
- Verwendung nicht zugelassener Ersatzteile.

Technische Änderungen am Produkt im Rahmen der Verbesserung der Gebrauchseigenschaften und der Weiterentwicklung behalten wir uns vor.

2.2 Urheberrecht

Die Gebrauchsanleitung und die in ihr enthaltenen Texte, Zeichnungen, Bilder und sonstigen Darstellungen sind urheberrechtlich geschützt. Vervielfältigungen in jeglicher Art und Form – auch auszugsweise – sowie die Verwertung und/oder Mitteilung des Inhaltes sind ohne schriftliche Freigabeerklärung des Herstellers nicht gestattet. Zuwiderhandlungen verpflichten zu Schadensersatz. Weitere Ansprüche bleiben vorbehalten.



HINWEIS!

Die grafischen Darstellungen in dieser Anleitung können unter Umständen leicht von der tatsächlichen Ausführung des Gerätes abweichen.

2.3 Konformitätserklärung



Das Gerät entspricht den aktuellen Normen und Richtlinien der EU. Dies bescheinigen wir in der EG-Konformitätserklärung. Bei Bedarf senden wir Ihnen gern die entsprechende Konformitätserklärung zu.

3. Transport, Verpackung und Lagerung

3.1 Transporthinspektion

Lieferung bei Erhalt unverzüglich auf Vollständigkeit und Transportschäden prüfen. Bei äußerlich erkennbarem Transportschaden Lieferung nicht oder nur unter Vorbehalt entgegen nehmen.

Schadensumfang auf Transportunterlagen/Lieferschein des Transporteurs vermerken. Reklamation einleiten.

Verdeckte Mängel sofort nach Erkennen reklamieren, da Schadensersatzansprüche nur innerhalb der geltenden Reklamationsfristen geltend gemacht werden können.

3.2 Verpackung

Werfen Sie den Umkarton Ihres Geräts nicht weg. Sie benötigen ihn eventuell zur Aufbewahrung, beim Umzug oder wenn Sie das Gerät bei eventuellen Schäden an unsere Service-Stelle senden müssen. Entfernen Sie vor der Inbetriebnahme das äußere und innere Verpackungsmaterial vollständig vom Gerät.



HINWEIS!

Falls Sie die Verpackung entsorgen möchten, beachten Sie die in Ihrem Land geltenden Vorschriften. Führen Sie wieder verwertbare Verpackungsmaterialien dem Recycling zu.

Bitte prüfen Sie, ob das Gerät und das Zubehör vollständig sind. Falls irgendwelche Teile fehlen sollten, nehmen Sie bitte mit unserem Kundenservice Kontakt auf.

3.3 Lagerung

Packstücke bis zur Installation verschlossen und unter Beachtung der außen angebrachten Aufstell- und Lagermarkierung aufbewahren.

Packstücke nur unter folgenden Bedingungen lagern:

- Nicht im Freien aufbewahren.
- Trocken und staubfrei aufbewahren.
- Keinen aggressiven Medien aussetzen.
- Vor Sonneneinstrahlung schützen.
- Mechanische Erschütterungen vermeiden.
- Bei längerer Lagerung (> 3 Monate) regelmäßig allgemeinen Zustand aller Teile und der Verpackung kontrollieren.
Bei Erfordernis auffrischen oder erneuern.

4. Technische Daten

4.1 Technische Angaben

Bezeichnung	Insektenfalle IF-92 für Wandmontage
Art.-Nr.:	300323
Material Gehäuse:	Stahl, lackiert
Ausführung:	1 UV-A-Leuchtmittel: 20 W
Anschlusswert:	20 W / 220-240 V 50/60 Hz
Wirkradius:	9 m
Abmessungen:	B 460 x T 175 x H 160 mm
Abmessungen Klebefolie:	B 320 x H 180 mm
Gewicht:	1,4 kg
Zubehör:	1 Klebefolie, Befestigungsmaterial

Technische Änderungen vorbehalten!

Zusätzliches Zubehör (nicht im Lieferumfang enthalten!)



Klebefolie IF-92

zur Insektenfalle IF-92

- 5 Stück
- Abmessungen:
B 320 x H 180 mm

Art.-Nr.: 300326



Leuchtmittel UV-A

zur Insektenfalle IF-92

Art.-Nr.: 300328

4.2 Baugruppenübersicht

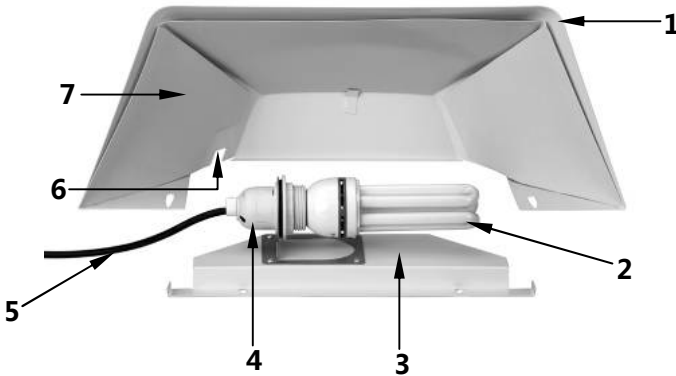

- 1 Lampenschirm
- 2 Leuchtmittel
- 3 Halterung
- 4 Lampenfassung
- 5 Netzkabel
- 6 Aussparung für Netzkabel
- 7 Klebefolie

5. Installation und Bedienung

5.1 Installation

- Packen Sie das Gerät aus und entfernen Sie sämtliches Verpackungsmaterial.



VORSICHT!

- Entfernen Sie **niemals** das Typenschild und Warnhinweise vom Gerät.
- Befestigen Sie das Gerät **niemals** an Wänden aus brennbaren Materialien.
- Hängen Sie das Gerät **niemals** in nassen oder feuchten Bereichen auf.
- Hängen Sie das Gerät **niemals** in der Nähe von brennbaren und leicht entzündlichen Materialien auf.
- Stellen Sie keine entflammaren Flüssigkeiten, Gase oder andere leicht brennbaren Gegenstände in der Nähe des Gerätes auf.
- Das Gerät möglichst weit entfernt von Zonen anbringen, wo sich normalerweise Personen aufhalten, wo Essen vorbereitet oder präsentiert wird.

- Positionieren Sie das Gerät in der Nähe der Stelle, an der Insekten in den Raum fliegen, aber außerhalb der Bereiche von Zugluft oder Wind.
- Das Gerät möglichst in einer Höhe von ca. 1,5 - 2 Metern in einer halbschattigen Zone des Raumes anbringen.
- Gerät so anbringen, dass der Netzstecker zugänglich ist, damit das Gerät bei Bedarf schnell vom Netz getrennt werden kann.

Montage

- Das Gerät ist für die Wandmontage bestimmt. Verwenden Sie das mitgelieferte Befestigungsmaterial.
- Markieren Sie anhand der vorgebohrten Löcher in der Halterung mit Lampenfassung 2 Bohrstellen in gewünschter Höhe an der Wand.
- Bohren Sie an den markierten Stellen 2 Löcher in die Wand. Bringen Sie dann die mitgelieferten Dübel und Schrauben in den gebohrten Löchern an und hängen Sie die Halterung daran auf.

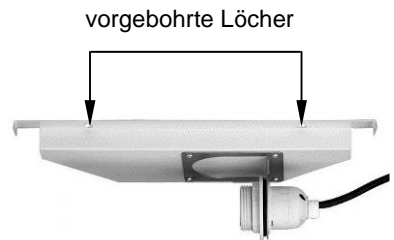

- Schrauben Sie die mitgelieferte Lampe in die Lampenfassung.



- Legen Sie die mitgelieferte Folie in den Lampenschirm so ein, dass sie im unteren Bereich hinter die Lasche geklemmt ist.
- Ziehen Sie die Schutzfolie von der Klebefolie ab.



- Hängen Sie den Lampenschirm an den vorgesehenen Haken der Halterung auf.
- Achten Sie auf die Kabelführung, ziehen Sie das Netzkabel durch die Aussparung im Lampenschirm.

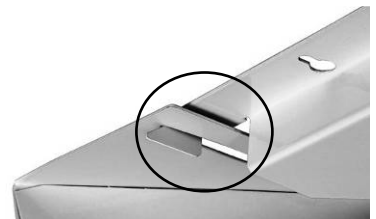

Anschließen



GEFAHR! Gefahr durch elektrischen Strom!

Gerät kann bei unsachgemäßer Installation Verletzungen verursachen!

Vor Installation Daten des örtlichen Stromnetzes mit technischen Angaben des Gerätes vergleichen (siehe Typenschild). Gerät nur bei Übereinstimmung anschließen!

Das Gerät darf nur an ordnungsgemäß installierten Einzelsteckdosen mit Schutzkontakt betrieben werden.

- Der Steckdosenstromkreis muss mit 16A abgesichert sein. Anschluss nur direkt an eine Wandsteckdose; Verteiler oder Mehrfachsteckdosen dürfen nicht verwendet werden.

5.2 Bedienung

- Reinigen Sie das Gerät vor dem ersten Gebrauch nach Anweisungen im Abschnitt **6 „Reinigung“**.
- Stecken Sie den Netzstecker in eine geerdete Steckdose.
- Das Gerät ist mit 1 UV-A-Leuchtmittel mit einer Leistung von 20 W ausgestattet. Beim Einstecken des Netzsteckers in die Steckdose leuchtet es blau auf.
- Die Insekten werden durch das UV-Licht angelockt und bleiben auf der am Lampenschirm angebrachten Klebefolie haften.
- Verwenden Sie das Gerät nicht bei hellem Licht, da sonst die Effizienz des Gerätes beeinträchtigt wird.
- In Schlafräumen erst die Insektenfalle für 10 bis 20 Minuten einschalten, bevor andere Lichtquellen eingeschaltet werden.



GEFAHR! Gefahr durch elektrischen Strom!

Trennen Sie vor dem Austausch des Leuchtmittels und der Klebefolie das Gerät immer von der Stromversorgung (Netzstecker ziehen!) und lassen Sie es abkühlen.

UV-A Leuchtmittel austauschen

Wenn das Leuchtmittel der Insektenfalle kaputt ist, kann es problemlos durch ein neues UV-A Leuchtmittel (**Bartscher Art.-Nr. 300328**) ausgetauscht werden.

Gehen Sie beim Austausch folgendermaßen vor:

- nehmen Sie den Lampenschirm ab, um an das Leuchtmittel zu kommen;
- drehen Sie nun vorsichtig das auszutauschende Leuchtmittel heraus und nehmen dieses aus der Fassung;

- setzen Sie ein neues UV-A Leuchtmittel (**Bartscher Art.-Nr. 300328**) in die Fassung ein;
- hängen Sie den Lampenschirm wieder an der Halterung mit der Lämpenfassung ein.
- schließen erst dann das Gerät an die Stromversorgung an.

Klebefolien austauschen



HINWEIS!

Aus hygienischen Gründen tauschen Sie bitte die Klebefolie in regelmäßigen Abständen aus.

Gehen Sie beim Austausch folgendermaßen vor:

- nehmen Sie den Lampenschirm ab und ziehen Sie die Klebefolie heraus;
 - legen Sie eine neue Klebefolie ein und entfernen Sie die Schutzfolie;
 - Befestigen Sie den Lampenschirm wieder an der Halterung mit Lampenfassung;
 - nehmen Sie das Gerät wie gewohnt in Betrieb.
- Sollten Sie das Gerät nicht mehr benutzen, trennen Sie es von der Stromversorgung (Netzstecker ziehen!).
 - Bei längeren Nutzungspausen nehmen Sie die benutzte Klebefolie aus dem Gerät heraus. Reinigen Sie das Gerät nach Anweisungen im Abschnitt **6 „Reinigung“**. Bewahren Sie das Gerät an einem trockenen, sauberen, frostsicheren, sonengeschützten und für Kinder unzugänglichen Platz auf. Stellen Sie keine schweren Gegenstände auf das Gerät.

6. Reinigung



VORSICHT!

Vor der Reinigung das Gerät von der Stromversorgung trennen (Netzstecker ziehen!). Das Gerät abkühlen lassen.

Das Gerät ist nicht für das direkte Absprühen mit einem Wasserstrahl geeignet. Verwenden Sie keinen Druckwasserstrahl, um dieses Gerät zu reinigen!

Achten Sie darauf, dass kein Wasser in das Gerät eindringt.



VORSICHT!

Benutzen Sie niemals aggressive Reinigungsmittel, wie z. B. Scheuerpulver, alkoholhaltige oder alkalische Reiniger, Verdünnungsmittel, Benzin, welche die Oberfläche des Gerätes beschädigen können.

- Reinigen Sie das Gerät regelmäßig.
- Nehmen Sie die Klebefolie heraus und wischen Sie den Lampenschirm mit einem weichen feuchten Tuch ab.
- Reinigen Sie das Leuchtmittel, denn selbst eine leichte Staubschicht dämpft die Lichtabgabe. Nehmen Sie dieses aus der Lampenfassung und reinigen es gründlich mit einem weichen feuchten Tuch. Aus Sicherheitsgründen schrauben Sie das Leuchtmittel erst dann in die Fassung, wenn es vollständig trocken ist.
- Setzen Sie nach der Reinigung ein weiches, trockenes Tuch zum Trocknen und Polieren der Oberfläche ein.

7. Entsorgung

Altgeräte

Das ausgediente Gerät ist am Ende seiner Lebensdauer entsprechend den nationalen Bestimmungen zu entsorgen. Es empfiehlt sich, mit einer auf Entsorgung spezialisierten Firma Kontakt aufzunehmen, oder sich mit der Entsorgungsabteilung Ihrer Kommune in Verbindung zu setzen.



WARNUNG!

Damit der Missbrauch und die damit verbundenen Gefahren ausgeschlossen sind, machen Sie Ihr Altgerät vor der Entsorgung unbrauchbar. Dazu Gerät von der Netzversorgung trennen und das Netzanschlusskabel vom Gerät entfernen.

- ❖ **Leuchstoffröhren (Energiesparlampen) müssen getrennt entsorgt werden. Fragen Sie hierzu ihre kommunale Entsorgungsstelle.**



VORSICHT!



Für die Entsorgung des Gerätes beachten Sie die in Ihrem Land und in Ihrer Kommune geltenden Vorschriften.

Bartscher GmbH
Franz-Kleine-Str. 28
D-33154 Salzkotten
Germany

Tel.: +49 (0) 5258 971-0

Service-Hotline: 0180 5 971 197

Fax: +49 (0) 5258 971-120

(14ct/Min. aus dem deutschen Festnetz)